

## ESPECIFICACIONES

Tamaño	Metric	British
Max. Altura de Trabajo <b>A</b>	5.90m	19ft 4in
Max. Altura de plataforma <b>B</b>	3.90m	12ft 10in
Longitud total <b>C</b>	1.30m	4ft 3in
Ancho total <b>D</b>	0.76m	2ft 6in
Altura total (Rieles arriba) <b>E</b>	1.92m	6ft 4in
Altura total (Rieles abajo) <b>F</b>	1.52m	5ft
Tamaño de plataforma (largo x ancho)	1.15m×0.70m	3ft 9in×2ft 4in
Distancia al suelo	0.06m	2in
Distancia entre ejes <b>H</b>	1.01m	3ft 4in
Llantas	φ150×50mm	φ150×50mm

Actuación		
S.W.L	240kg	529lb
Max. Ocupantes (Interior/Exterior)	1/0	1/0
Max. Pendiente de trabajo	X-1°/Y-1°	X-1°/Y-1°
Velocidad (arriba/abajo)	23/21sec	23/21sec

Peso		
Peso Total	480kg	1058lb

Fuerza		
Tanque Hidráulico	3L	0.8gal
Batería	12V/85Ah	12V/85Ah
Cargador	12V/15A	12V/15A
Motor de elevación	12VDC/0.8kW	12VDC/0.8kW

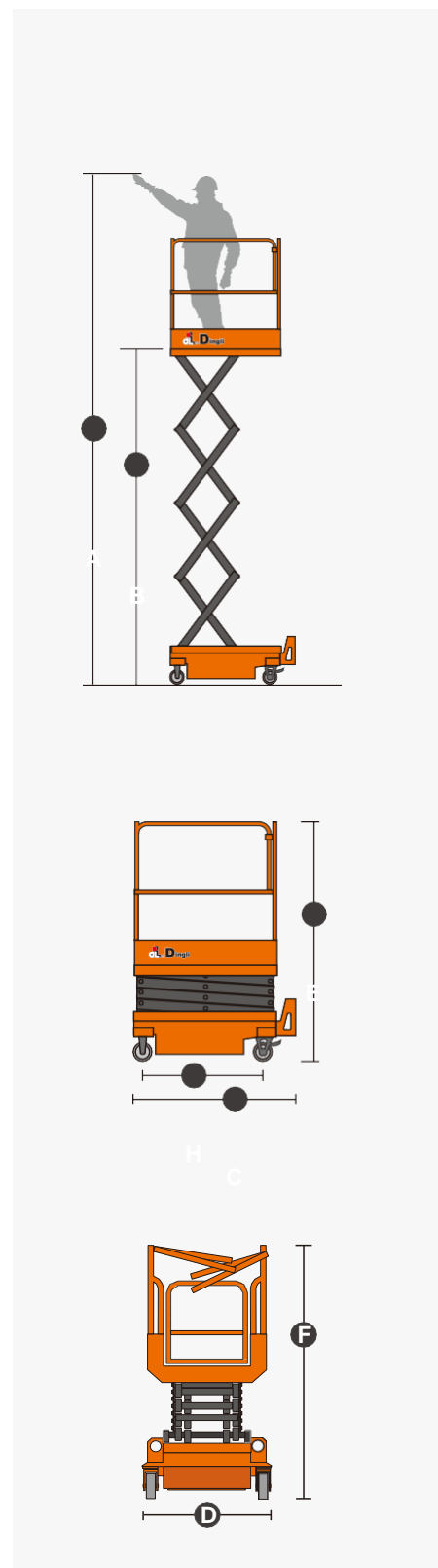
**ELECTRIC**



# JCPT0607B

Elevadores de tijera autopropulsados

## CARACTERISTICAS

### Artículos Estándar

- Puertas autoblocantes
- Sistema de frenado automático
- Sistema de descenso de emergencia
- Sistema de tubos a prueba de explosiones
- Sistema de diagnóstico de fallas a bordo
- Alarma de inclinación
- Alarma de movimiento
- Bocina
- Contador de horas
- Brazo de seguridad para solucionar problemas
- Orificios para montacargas de transporte estándar
- Sistema de protección de carga
- Baliza LED intermitente
- Indicador de carga
- Punto de fijación del cordón
- Puntos de amarre y elevación
- Sistema de detección de carga de plataforma
- Botón de parada de emergencia



#### Info

 (11) 20105179

 [ventas@amgvial.com.ar](mailto:ventas@amgvial.com.ar)

# AMG

AMG VIAL

Acceso oeste Km 47 - General Rodríguez Buenos Aires. (11) 2010 5179  
Camino de cintura 4321 - Esteban Echeverría Buenos Aires. (11) 46930410



[WWW.AMGVIAL.COM.AR](http://WWW.AMGVIAL.COM.AR)